



Gebruikershandleiding

Solo TS 120

Lees deze gebruiksaanwijzing goed door, voordat u voor het eerst met uw nieuwe scootmobiel gaat rijden.



Revatak B.V.

De Beaufortlaan 24

3768 MJ Soest

tel. 035 602 6858

fax 035 601 6362

e-mail: solo@revatak.nl

website: www.revatak.nl

© 2004 Revatak B.V. Soest

Alle rechten voorbehouden. Niets in deze gebruikshandleiding mag worden verveelvoudigd en/of openbaar gemaakt door middel van fotokopie, microfilm, of op welke wijze dan ook zonder voorafgaande schriftelijke toestemming van Revatak B.V.

Geachte gebruiker,

Hartelijk gefeliciteerd met uw nieuwe Solo TS120!

De keuze voor de Solo TS120 is een keuze voor ongeëvenaard rijcomfort, zekerheid en rijplezier! Wij wensen u vele comfortabele en veilige kilometers toe, en hopen dat u zult genieten van de vrijheid die uw Solo u geeft.

In deze gebruikershandleiding staat alles over uw Solo TS120, van de bedieningsfuncties en veiligheidsinstructies tot de onderhoudsintervallen. Lees de gebruikershandleiding eens op uw gemak door zodat u het beste uit uw Solo TS120 haalt.

Graag houden wij u op de hoogte van nieuwtjes, gebruikersbelevissen en andere wetenswaardigheden. Op de website van Revatak (www.revatak.nl) kunt u regelmatig de laatste ontwikkelingen lezen. U kunt uiteraard ook via de website uw eigen ervaringen met ons delen. Wij stellen uw reactie op prijs!

Met een hartelijke groet,

Directie en medewerkers van Revatak Scootmobielen.

Inhoud

1	Introductie	6
1.1	Gebruik van de handleiding	6
1.2	Labels op de scooter.....	6
1.3	Garantie, service en gebruik.....	8
1.4	Normering en CE-markering	9
2	Veiligheid.....	10
2.1	Algemeen	10
2.2	Gebruik	10
2.3	Technisch	11
3	Beschrijving.....	12
3.1	Algemeen	12
3.2	Overzicht.....	13
3.3	Bedieningspaneel.....	14
4	Bediening.....	15
4.1	Stoel instellen	15
4.2	Stuur instellen.....	17
4.3	Rijden.....	18
4.4	Overige bediening.....	21
5	Transport en opslag.....	24
5.1	Transport van de scooter.....	24
6	Onderhoud.....	26
6.1	Reinigen en accessoires	26
6.2	Onderhoudsmatrix	27
6.3	Gegevens gebruiker	29
6.4	Onderhoudsoverzicht.....	30
6.5	Storingen.....	31
7	Technische gegevens	32

1 Introductie

1.1 Gebruik van de handleiding

In deze handleiding vindt u alle informatie die nodig is voor het gebruik van de scootmobiel:

- Veiligheid
- Bediening
- Onderhoud
- Storingen

Volg altijd de instructies zoals deze in de handleiding zijn opgenomen. Dit verhoogt de levensduur en tevens het rijplezier.



Let op

Aanvullende instructie. Volg deze aanvullende instructies altijd op. Nalatigheid kan leiden tot lichamelijk letsel of tot schade aan de scootmobiel of het milieu.



Opmerking

Opmerking of aanvullende instructie voor een beter begrip van de bediening.

1.2 Labels op de scootmobiel

Labels op de scootmobiel

Ter verduidelijking van de juiste betekenis worden hieronder de labels op de scooter toegelicht en de lokatie waar zij zich bevinden aangewezen.

- A. CE- markering: geeft aan dat de scooter voldoet aan de essentiële eisen van de Richtlijn Medische Hulpmiddelen.
- B. Vrijloopschakelaar: "Duwen" geeft aan dat de scooter vrij te verrijden is. De waarschuwing "Niet op helling" geeft aan dat u deze functie niet dient te gebruiken op een helling. "Remmen" geeft aan dat de scooter niet geduwd kan worden; de scooter staat gereed om elektrisch te rijden.
- C. Bij de connector voor het laden is de tekst 'Acculader' geplaatst.
- D. Aan de binnenzijde van de zwarte bekapping is het aansluitschema voor de accu geplaatst. Hierin zijn de zekering en de motorregeling ook opgenomen.
- E. Het registratielabel bevat de volgende info:

Fabrikant:	REVATAK SOEST NL
Adres:	De Beaufortlaan 24 3786 MJ Soest, NL
Telefoon:	+31-356017002
Max. gebruikersgewicht:	Gebruikersgewicht max 160 kg
Merk/type Productiejaar/maand en serienummer:	Solo TS120-- 20--/-- SN --
- F. Op de stoelhendels staan de bedieningsfuncties: 'Draaien' en 'Hoog/Laag'.

- A. CE-markering
- B. Vrijloopschakelaar
- C. Laadcontact voor de accu's
- D. Aansluitschema (binnenzijde kap)
- E. Registratie label (op stoelkolom)
- F. Stoelverstelling

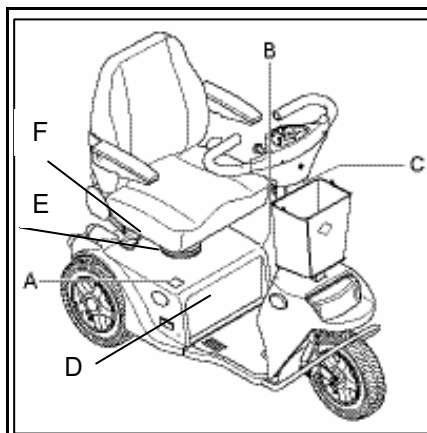

1.3 Garantie, service en gebruik

Garantie

Op iedere nieuwe Solo scootmobiel geldt een garantieperiode van 24 maanden, behalve voor delen die aan slijtage onderhevig zijn. Op het chassis is de garantieperiode 60 maanden voor doorroesten en/of breken

Alle garantiegevallen gelden eerst na beoordeling van Revatak.

Oneigenlijk gebruik van de scootmobiel heeft tot gevolg dat de garantie vervalt. Ook aanpassingen door derden zonder goedkeuring van Revatak vallen buiten de garantie en kunnen ook van toepassing zijn op andere onderdelen van de scootmobiel. Dit ter beoordeling van Revatak.

Service en technische ondersteuning

Aan de Solo scootmobiel dient jaarlijks door een deskundige van de leverancier van de scootmobiel, of door Revatak, preventief onderhoud te worden uitgevoerd. Preventief onderhoud voorziet in de controle op het goede en juiste functioneren van alle bewegende delen, alsmede de elektronica en de conditie van de accu's.

Reparaties dienen uitsluitend door de leverancier of door Revatak te worden uitgevoerd, waarbij uitsluitend door Revatak geleverde originele onderdelen mogen worden gebruikt. Voor service-aanwijzingen en beschikbare vervangingsonderdelen is een service handleiding beschikbaar voor de dealers van Revatak.

Stralingsrisico

Alle Solo scootmobielen zijn EMC (Elektro Magnetische Compatibiliteit) goedgekeurd. Uit proeven is gebleken dat de Solo scootmobielen niet gevoelig of schadelijk zijn voor mobiele communicatieapparatuur en elektronisch gestuurde apparatuur. Toch dient te allen tijde zorgvuldigheid en voorzichtigheid in acht te worden genomen bij het gebruik van deze middelen en het gelijktijdig gebruik van de Solo scootmobiel.



Let op

Zet de scooter uit als u de GSM gebruikt.

Winkelpoortjes kunnen geactiveerd worden.

Milieu

Alle onderdelen van de Solo scootmobielen zijn recyclebaar.

De dealer is bekend met de NVMP inzamelpunten (ROS) voor het afdanken van de scooter. Revatak kan informatie verschaffen over de verwerking van gebruikte onderdelen en over locaties van gevaarlijke stoffen.

Vervoer

Scootmobielen mogen niet gebruikt worden als zitondersteuning in een motorvoertuig, ook al zou de scootmobiel met een taxivergrendeling worden vastgezet in het motorvoertuig.

Besturing

Solo scootmobielen zijn uitgevoerd met een volledig programmeerbare elektronische besturing. Het wijzigen van deze programmering mag alleen door Revatak en/of door Revatak geautoriseerde leveranciers worden uitgevoerd.

Slotbepaling

Door het niet opvolgen van bovenstaande aanwijzingen, kan de garantie vervallen.

1.4 Normering en CE-markering

Normering

De scootmobiel is ontworpen volgens de EN 12184 normering. Hiermee voldoet de scootmobiel minimaal aan de in deze norm gestelde eisen.

CE-markering

De scootmobiel voldoet aan de bepalingen gesteld in de richtlijn voor Medische Hulpmiddelen en is voorzien van een CE-markering.

2 Veiligheid

2.1 Algemeen

- De gebruiker van de scootmobiel is altijd verantwoordelijk voor het naleven van de plaatselijk geldende veiligheidsvoorschriften en –richtlijnen.
- Het is belangrijk de eerste rijervaring op te doen onder begeleiding van een ervaren trainer/adviseur. Uw dealer kan u daarbij behulpzaam zijn.

2.2 Gebruik

- De Solo TS120 scootmobiel is geschikt voor het vervoer van één persoon.
- De scootmobiel kan een helling van maximaal 20% veilig oprijden.
- Keren op een steile helling vergroot de kans op kantelen.
- Steilere hellingen berijden (voor- of achteruit) is gevaarlijk.
- Bij manoeuvreren op een helling dient altijd voorzichtigheid betracht te worden, gebruik niet de vrijloop.
- Rijden in heuvelachtig terrein verdient extra aandacht van de bestuurder.
- Rijd een trottoir altijd recht van voren op. Geef hierbij voorzichtig gas. Beter is het trottoir via een oprit op te rijden.
- Neem bij vervoer van de scootmobiel in een motorvoertuig plaats in een vaste zitplaats van het motorvoertuig.
- Het oppervlak van de scootmobiel kan door zonlicht heet worden.

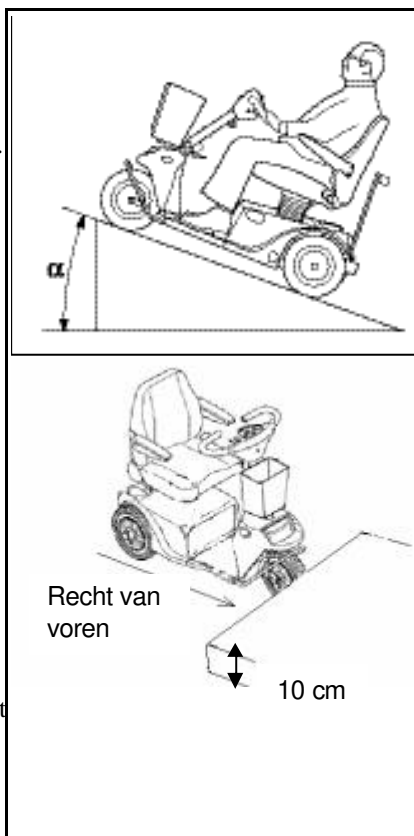

- Pas op bij het rijden langs een (stoep)rand. Ongelijke ondergrond verhoogd het gevaar op kantelen.
- Zacht, glad of ongelijk terrein verhoogd het risico op gevaarlijke situaties.
- Delen van de scootmobiel kunnen door zonlicht heet worden.

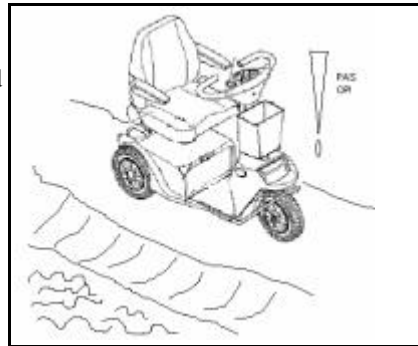

2.3 Technisch

- In bochten is de snelheid begrensd.
- Een noodstop bevindt zich op het bedieningspaneel.
- Bij het opstarten van de Solo TS120 wordt de werking van de lampen gecontroleerd. Een signalering in het display op het bedieningspaneel geeft aan dat er een defect aan de verlichting is.
- Bij een aangesloten acculader is de wegrijdblokkering actief.
- De scootmobiel is voorzien van een ergonomisch gevormd veiligheidsstuur.
- Bij signalering van een elektronisch defect zal de scootmobiel gecontroleerd tot stilstand komen.
- Delen waartussen lichaamsdelen beklemd kunnen raken zijn afgeschermd.
- Een stoel gordel om uw lichaamshouding te fixeren kan door de dealer gemonteerd worden aan de bevestigingspunten van de armleggers op de rugleuning.

3 Beschrijving

3.1 Algemeen

De Solo TS120 is een elektrisch aangedreven scootmobiel. Het veersysteem is door Revatak ontwikkeld en gepatenteerd en biedt de gebruiker een hoog comfort bij veilige rijeigenschappen. De scootmobiel is geschikt voor zowel jonge als oudere mensen die moeite hebben om zich over langere afstand te voet te bewegen.

U heeft een persoonlijke keuze voor optimaal veercomfort.

Active: Strakkere vering en stevige stoel die een sportieve, actieve rijstijl mogelijk maakt.

Comfort: Comfort vering, een optimale mix van schokdemping en rijgedrag.

Xtra: Extra soepele vering en zachte stoel, voor maximale schokdemping (bijv. vanwege pijn door spierziekte, reuma of rugklachten)

De Solo scootmobiel is door de gebruiker optimaal in te stellen. Dit garandeert een ontspannen houding tijdens het rijden.

De scootmobiel wordt in principe met twee handen bediend. Het kost weinig kracht om met de scootmobiel te rijden en de bediening op het bedieningspaneel is eenvoudig. Het display geeft alle informatie die tijdens de rit gewenst is:

- Snelheid

- Dagteller
- Kilometerstand
- Accuspanning
- Actuele (buiten)temperatuur
- Datum en tijd

Enkele eigenschappen van de Solo zijn:

- Vervoer van personen tot maximaal 160 kg.
- Maximumsnelheid instelbaar tot 17 km/h.
- Actieradius op één acculading tot 70 km.
- Geschikt voor gebruik op verharde wegen en paden.
- Geschikt voor gebruik in de West-Europese klimaatzone.

De scooter wordt aangestuurd door een microprocessor. De programmering van de rij-eigenschappen is met de grootste zorgvuldigheid gekozen. Ondeskundig veranderen van de programmering kan gevaarlijke situaties veroorzaken. Uw dealer beschikt over apparatuur om diverse eigenschappen aan te passen.

In hoofdstuk 6 is een lijst opgenomen waar u uw specifieke instellingen kunt noteren.



Opmerking

Door uw dealer zijn diverse rijeigenschappen via de microprocessor voor u in te stellen.

3.2 Overzicht

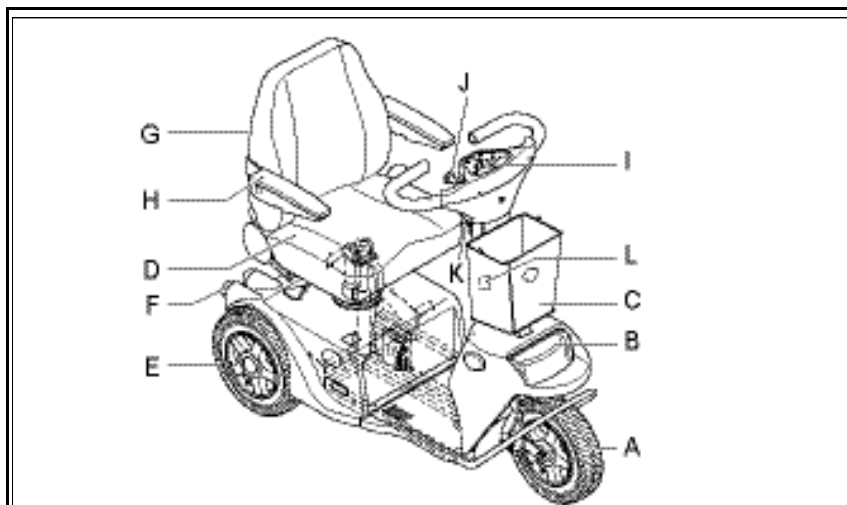

- | | |
|-----------------------|--|
| A. Voorwiel | G. Rugleuning voorzien van
luchtlumbaal |
| B. Koplamp | H. Armlegger |
| C. Mandje | I. Stuur met bedieningspaneel |
| D. Zitting | J. Contactslot |
| E. Achterwielen | K. Hoog/laag instelling stuur |
| F. Verlichting achter | L. Laadplug accu's |

3.3 Bedieningspaneel

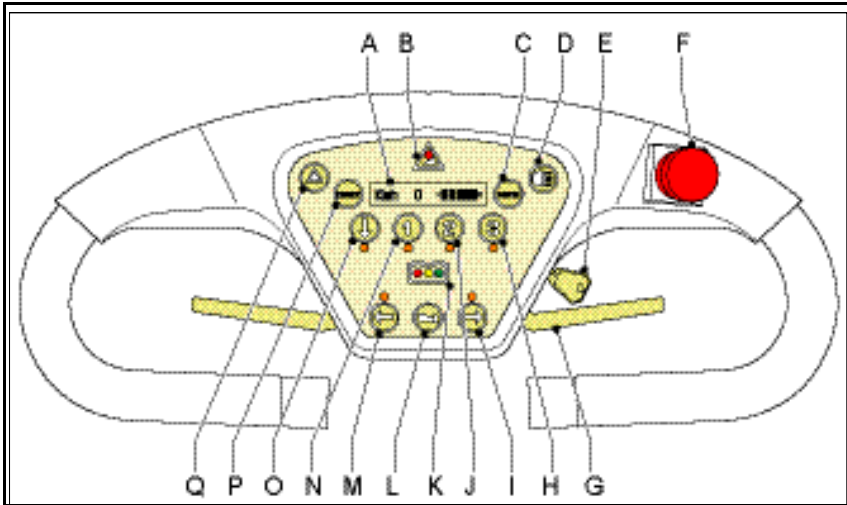

- | | |
|------------------------------|---|
| A. Display | J. Snelheidsniveau 2 vooruit |
| B. Hellingdetectie (optie) | K. Indicatie accu |
| C. Menutoets | L. Claxon |
| D. Verlichting | M. Richtingaanwijzer links |
| E. Contactslot | N. Snelheidsniveau 1 vooruit |
| F. Noodstop | O. Achteruitrijdtoets (indien
geprogrammeerd; optie) |
| G. Bedieningshendel | P. Resettoets |
| H. Snelheidsniveau 3 vooruit | Q. Alarmlichten |
| I. Richtingaanwijzer rechts | |

4 Bediening

4.1 Stoel instellen

Zithoogte

1. Neem plaats in de stoel.
2. Trek de hendel (A) omhoog.
3. Stel de zithoogte van de stoel in.
4. Laat de hendel los.

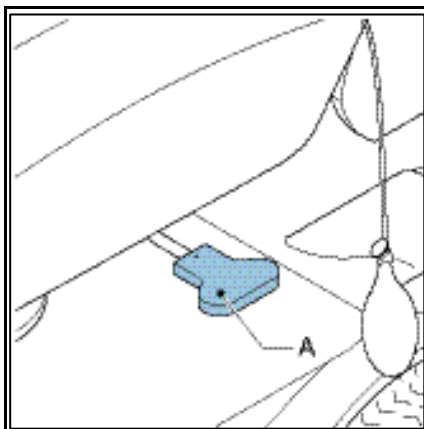

Rugleuning

1. Neem plaats in de stoel
2. Trek de hendel (B) omhoog.
3. Duw met het bovenlichaam de rugleuning in de gewenste positie.
4. Duw de hendel omlaag.



Let op

Verstel de rugleuning nooit zonder zelf in de stoel plaats te nemen.

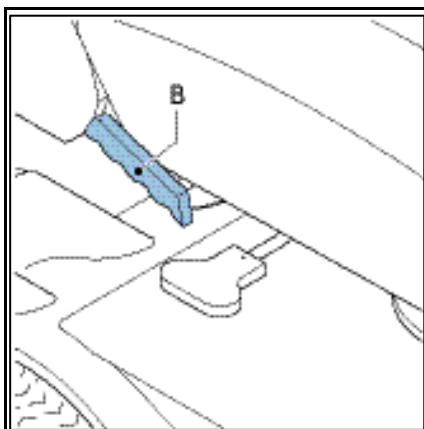

Luchtumbaal rugleuning

1. Neem plaats in de stoel.
2. Pomp met het luchtpompje (C) de luchtumbaal in de rugleuning op tot de gewenste houding is bereikt.
3. Gebruik de knop (D) om de luchtumbaal weer leeg te laten lopen.

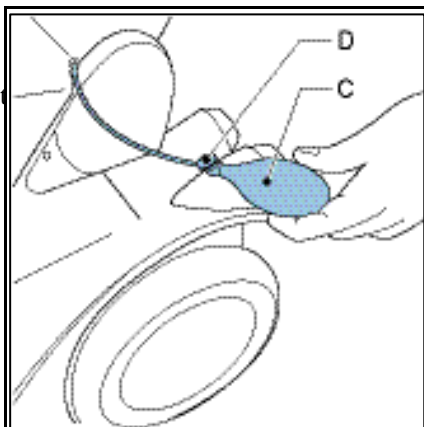

Armleggers

Stel met behulp van het wielje (E) de hoek van de armlegger in.



Opmerking

De stand van de armleggers wijzigt wanneer de rugleuning wordt versteld.

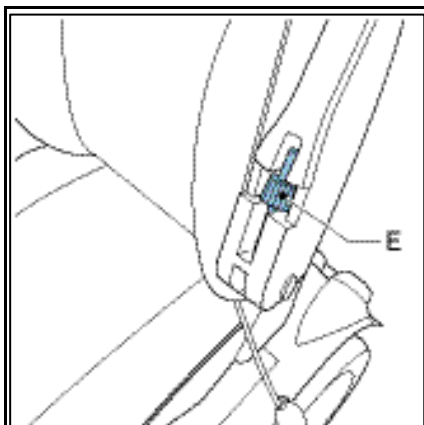

4.2 Stuur instellen

Stuurhoogte

1. Draai de knop (A) los.
2. Stel de hoogte van het stuur in.
3. Draai de knop weer stevig vast.



Opmerking

Als u zelf te weinig kracht heeft om de knop 'stevig' vast te draaien, vraag dan iemand uit uw omgeving dit te doen.

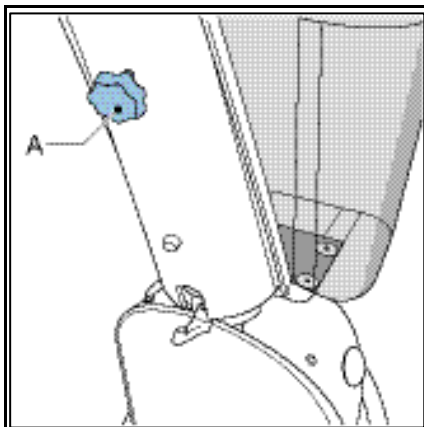

Hoek stuurkolom

1. Draai de hendel (B) los.
2. Verstel de hoek van de stuurkolom.
3. Draai de hendel goed vast.



Let op

Laat de hendel nooit naar beneden wijzen. Doordat de hendel achter de voorkap blijft steken kunnen problemen met sturen ontstaan.

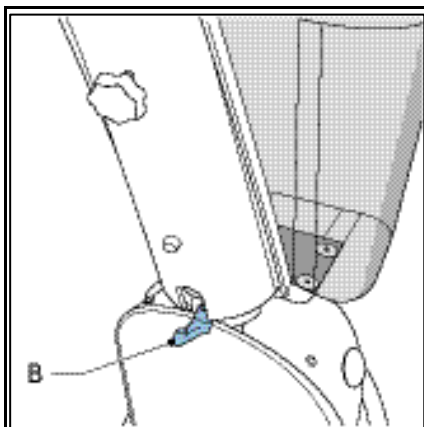

4.3 Rijden

Controle vooraf

Controleer voor het wegrijden het volgende:

- de verlichting,
- de bandenspanning,
- de accuspanning, het groene lampje moet branden,
- of de vrijloopschakelaar is uitgeschakeld

Instappen

1. Trek de hendel (A) omhoog.
2. Draai de stoel een kwartslag.
3. Neem plaats in de stoel.
4. Draai de stoel terug.



Let op

Zorg ervoor dat de stoel goed is vergrendeld.



Opmerking

Bij lage temperaturen hebben de accu's een lagere capaciteit. Hierdoor neemt ook de actieradius af.

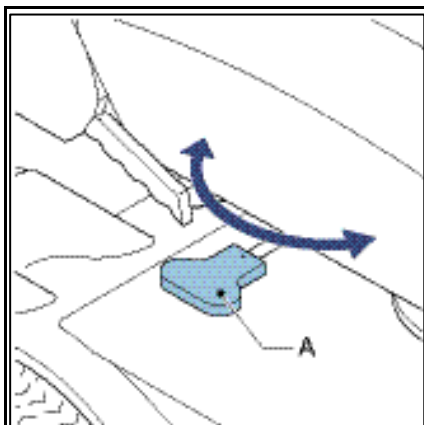

Inschakelen

1. Steek de contactsleutel (A) in het contactslot
2. Draai de sleutel een kwartslag.
3. Wacht totdat '0 km/h' + 'in' het display verschijnt.

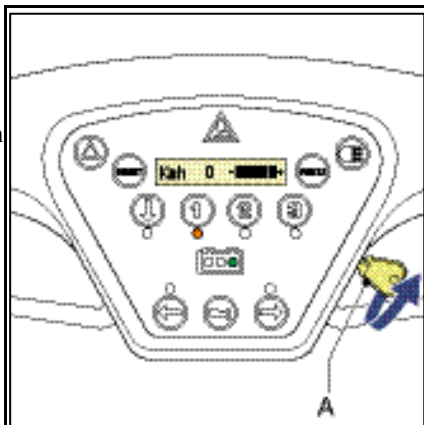

Versnellingen

Kies een versnelling:

1. Laag (A) (4 – 6 km/u)
Binnenshuis, winkels etc.
2. Middel (B) (7 – 11 km/u)
In drukke straten etc.
3. Hoog (C) (9 – 17 km/u)
Op rustige wegen etc.

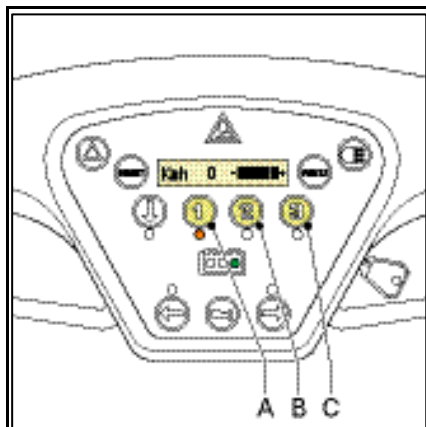

Vooruit en achteruit rijden

1. Knijp de hendel (A) langzaam in, de scooter gaat rijden.
2. Knijp de hendel verder in, de scooter gaat sneller rijden.
3. Laat de hendel los. De scooter stopt. De remlichten lichten op.
4. Gebruik de hendel (B) om achteruit te rijden.



Opmerking

Op verzoek kan de dealer de bediening wijzigen.

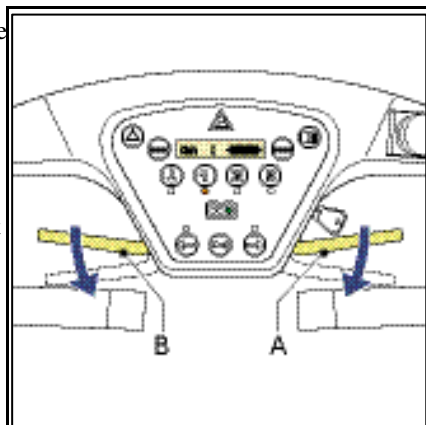

Noodstop

1. Druk op de noodstop (A).
2. De scootmobiel komt snel tot stilstand.
3. De alarmlichten gaan knipperen.
4. Trek de knop uit om weer verder te rijden



Let op

- De scootmobiel komt sneller tot stilstand dan normaal.
- Gebruik de noodstop alleen bij noodgevallen.

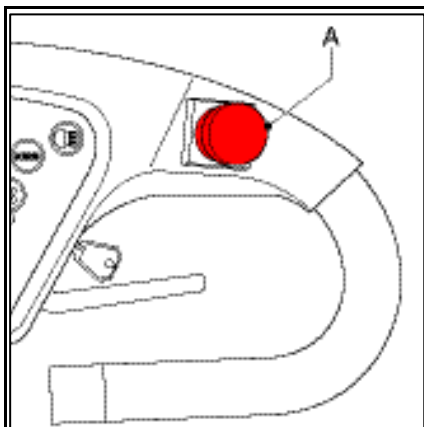

Verlichting

1. Druk op de toets (A) om de verlichting in of uit te schakelen.
2. Druk op (B) of (C) om de richtingaanwijzers in of uit te schakelen



Opmerking

Na een bocht schakelen de richtingaanwijzers automatisch uit.

3. Druk op de toets (D) om de alarmlichten in of uit te schakelen.

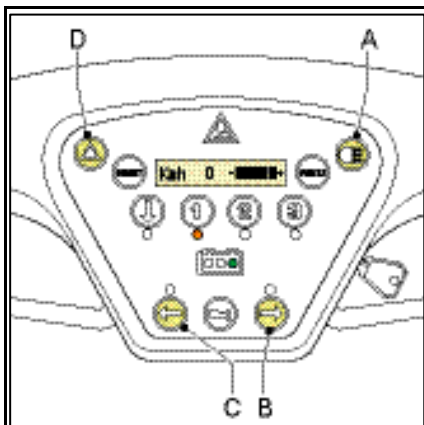

4.4 Overige bediening

Accucapaciteit

1. De indicator op het display toont de accucapaciteit:
 - A: leeg (rood)
 - B: bijna leeg (geel)
 - C: vol (groen)
2. Laad de accu's op wanneer het gele lampje (B) brandt.



Let op

Zorg ervoor dat de accu's nooit geheel ontladen worden (het rode lampje (A) brandt).

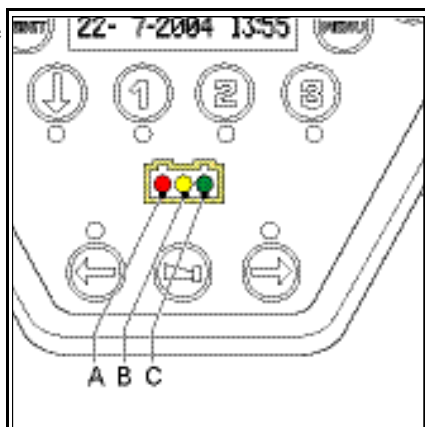

Opladen accu's

1. Steek de stekker (type Neutrik) van de acculader in de laadplug (D).
2. Steek de stekker van het netsnoer in een wandcontactdoos.
3. Maak de laadcyclus van 8 – 10 uur altijd geheel af.



Opmerking

- Zet de scooter iedere nacht aan de oplader weg.
- Laad volledig ontladen accu's in een cyclus van 24 uur op.

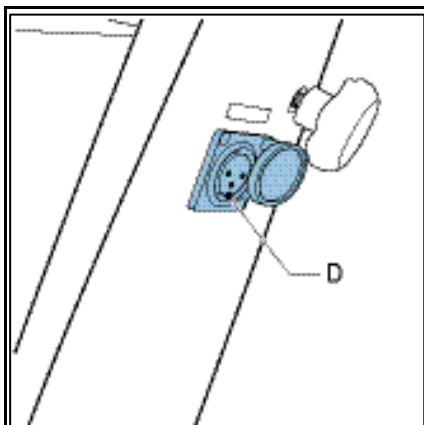

Vrijloopschakelaar

1. Schakel de scooter uit met het sleutelcontact.
2. Zet de vrijloopschakelaar (E) aan om de scooter met de hand te verrijden. Iedere 2 seconden klinkt een piep-toon om u te attenderen op de ingeschakelde vrijloop.



Let op

Zet de vrijloopschakelaar na gebruik altijd uit alvorens de scooter weer op te starten.



Let op

Gebruik deze functie niet op een helling!

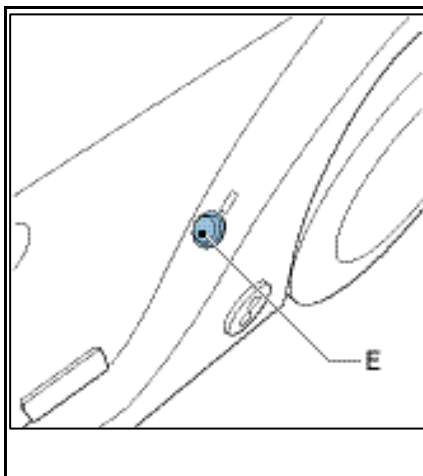

Gebruikersmenu

Druk op MENU om naar een volgend scherm te gaan.



Opmerking

Druk in het *Trp*-scherm op RESET om de dagteller op 0 te stellen.

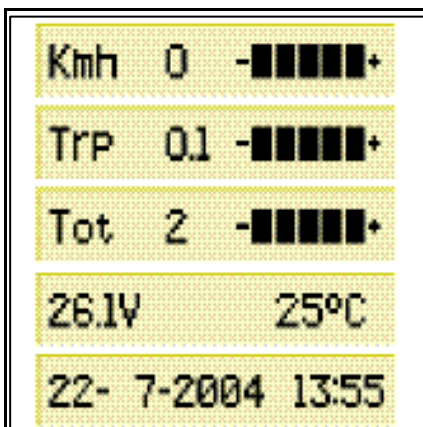

Datum en tijd instellen

1. Kies met MENU de datum en tijd.
2. Druk op de knop:
 - A: vooruit tellen,
 - B: achteruit tellen.
3. Druk gelijktijdig op de knop om de instelling te wijzigen:
 - C: dag
 - D: maand
 - E: jaar
 - F: uren
 - G: minuten
4. Druk op MENU.

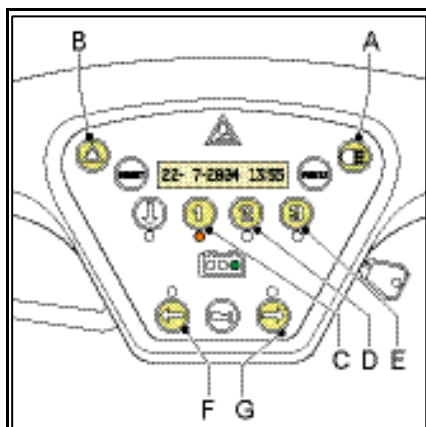

Cruise control (optie)

1. Ga op de gewenste snelheid rijden.
2. Druk op RESET (A) Laat daarbij de gashendel niet los.
3. Laat zodra <VAST> in het scherm verschijnt de gashendel los.
4. Schakel de cruise control uit door de gashendel (B) te bedienen.



Opmerking

De cruise control schakelt vanzelf uit in een scherpe bocht (bijvoorbeeld bij uitwijken).

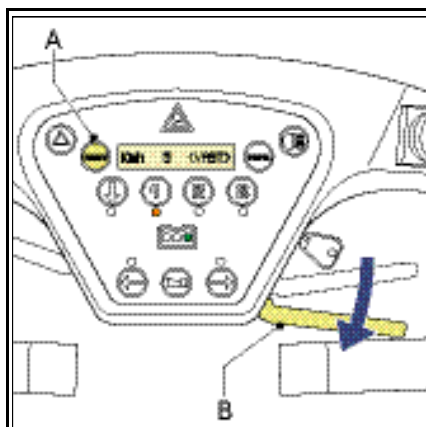

5 Transport en opslag

5.1 Transport van de scootmobiel

Klaarmaken voor transport

1. Houd de rugleuning stevig vast.
2. Trek de hendel (A) omhoog.
3. Beweeg de rugleuning voorzichtig naar voren.
4. Laat de hendel los bij de gewenste stand van de leuning.

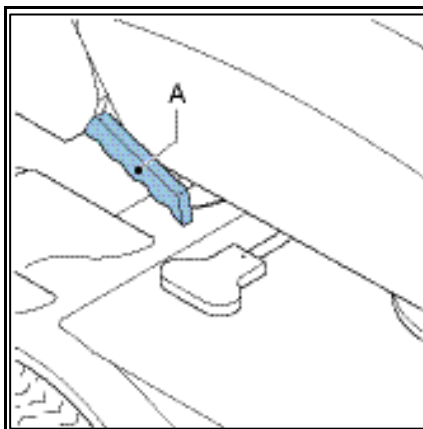

5. Draai de hendel (B) los.
6. Beweeg de stuurkolom zo ver mogelijk naar beneden.
7. Draai de handel weer aan.

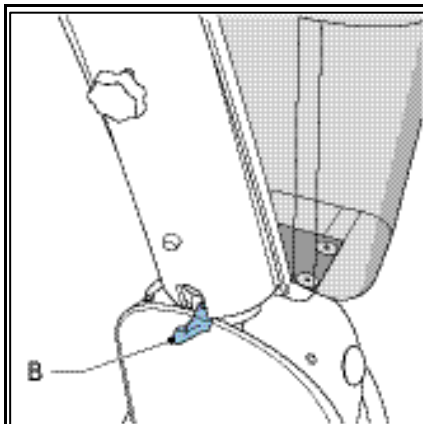

Transport

1. Zet de scootmobiel in vrijloop.
2. Rijd de scootmobiel in het voertuig.
3. Zet de vrijloopschakelaar (C) uit.
4. Zorg ervoor dat de scootmobiel goed is verankerd.



Let op

Blijf tijdens de rit niet in de scootmobiel zitten. Neem plaats in een stoel van het voertuig zelf.

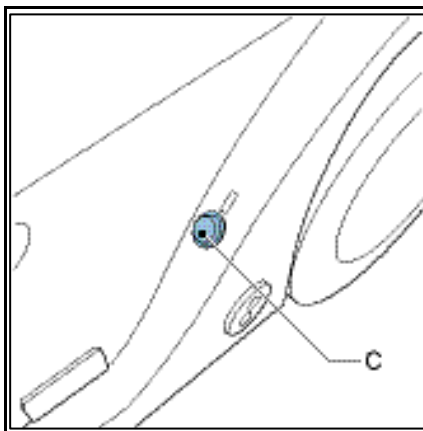

Opslag

Bij langdurig (langer dan een week) niet gebruiken van de scootmobiel:

- Sluit minimaal eenmaal per week de acculader (D) aan. Op deze manier blijft de conditie van de accu's op peil.
- Beter is nog de scootmobiel aan de acculader weg te zetten.

Bij langdurig niet gebruiken van de scootmobiel tijdens de winter of door ziekte:

- Sluit de acculader minimaal eenmaal per maand aan

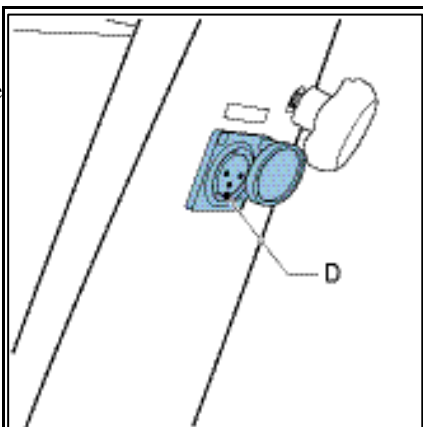

6 Onderhoud

6.1 Reinigen en accessoires

Reinig de bekleding en het frame regelmatig

Bekleding

1. Verwijder lichte verontreiniging met een oplossing van mild reinigingsmiddel en warm water.
2. Veeg in de richting van de vleug van het textiel.
3. Schrob de bekleding met een zachte borstel voorzichtig af wanneer de verontreiniging in de bekleding is getrokken.



Let op

Gebruik geen bleek- of oplosmiddelen

Frame

1. Reinig het frame met een niet schurende reiniger.
2. Zet het frame in een niet schurende autowas.

Accessoires

- Achteruitkijkspiegel
- Cruise control
- Antikiep wieltes
- Handrem op voorwiel
- Stokhouder
- Afdekhoes
- Schootkleed

Andere accessoires zijn op aanvraag leverbaar.

6.2 Onderhoud

Accu's

De scooter is uitgerust met 2 droge (gel) accu's van 12 Volt. De volgende typen zijn geschikt:

73 Ah (276x171x251 mm)

86 Ah (324x171x251 mm)

97 Ah (329x171x238 mm)

De accu's behoeven geen ander onderhoud dan dagelijks opladen en 1 maal maandelijks een 24-uurs oplaadcyclus.

De aansluitwijze van de accu's is op een schema in het accudeksel verduidelijkt.

Wees voorzichtig met beschadigde accu's. Laat het vervangen van de accu's over aan de dealer. De dealer weet hoe de oude accu's milieuvriendelijk verwerkt dienen te worden.

Hoe u de accu's moet opladen leest u in hoofdstuk 4.4.

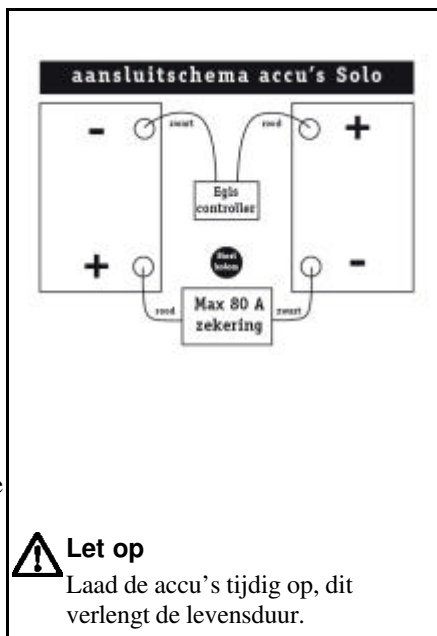

Banden

De banden van de scooter moeten voldoende spanning hebben. U dient deze dan ook regelmatig te controleren. Een te lage bandenspanning zorgt ervoor dat u minder ver kunt rijden. Belangrijker is het dat de wegligging verslechtert en dat het sturen zwaarder gaat. Het is dus voor de veiligheid

belangrijk dat de bandenspanning in orde is.

De spanning van de voorband dient minimaal 2,0 bar te zijn. De achterbanden minimaal 2,5 bar.

Controleer de banden regelmatig op slijtage en op (uitdrogings-) scheuren.

6.3 Onderhoudsmatrix

In onderstaande matrix zijn de items aangegeven die regelmatig gecontroleerd dienen te worden. Als er een gebrek is ontstaan kunt u de dealer inschakelen om dit te verhelpen. Zorg dat de scootmobiel minimaal 1 maal per jaar voor een controle en servicebeurt bij de dealer is.

Onderdeel	Actie	Dag	Week	Maand	Kwartaal	Half jaar	Jaar
Acculader	Controleren op werking	X					
Banden	Spanning 2,5 tot 3 bar		X				
Verlichting	Controleren werking	X					
Frame / bekleding	Reinigen met vochtige doek		X				
Verbindingen	Controleren op breuken of scheuren		X				
Draaimechanisme	Controleren op werking			X			
Accu's	24 uurs oplaadcyclus			X			
Anti-kiepwiël (indien aanwezig)	Controleren op werking				X		
Parkeerrem	Controleren op juiste afstelling				X		
Banden	Controleren op slijtage				X		
Scootmobiel	Servicebeurt						X

6.4 Gegevens gebruiker

Naam:	Model:
Adres:	Kleur:
Postcode:	Serienummer:
Woonplaats:	Aankoopdatum:
Tel:	

Instelling processor	standaard	aangepast
Handgas	3	
Vooruit 1	60	
Vooruit 2	90	
Vooruit Bocht	100	
Vooruit 3	140	
Achteruit 1	50	
Achteruit 2	60	
Achter Bocht	60	
Achteruit 3	70	
Forward accel	21	
Forward decel	12	
Reverse accel	17	
Reverse decel	10	
Softstop	0	
Brake time	12	
Buzzer reverse	1	
Buzzer richting	0	
Buzzer toets	0	

6.6 Storingen

Algemeen

1. Bij een storing: het display meldt de storing.
2. Neem contact op met uw dealer voor het verhelpen van de storing.
3. Geef de melding van de storing door aan uw dealer.



Let op

Probeer een storing nooit zelf te verhelpen. Ga naar de dealer.

Lamp defect

1. Het display meldt dat een lamp defect is.
2. Druk op **RESET**, het display toont welke lamp defect is.
3. Bij daglicht kunt u de scooter gewoon gebruiken.
4. Bij defecte richtingaanwijzers dient u uw arm uit te steken.

7 Technische gegevens

Algemeen

Merk en type	Solo TS120
Fabrikant	Revatak BV
	3768 MJ-24 Soest
Bedoeld gebruik	Buitenshuis, type C

Technische gegevens (ISO 7176-15)

Lengte x breedte x hoogte	140 x 64 x 119 cm
Lengte x breedte x hoogte (verkleind)	140 x 64 x 70 cm
Gewicht zonder accu's (met accu's 63 Ah/5h)	70 kg (116 kg)
Gewicht zwaarste los te nemen deel (stoel)	16 kg
Maximale statische stabiliteit helling af	15°
Maximale statische stabiliteit helling op	15°
Maximale statische stabiliteit zijwaarts op helling	15°
Maximale dynamische stabiliteit helling op	11.3° (20%)
Maximale veilige hellingshoek	11.3° (20%)
Rij-afstand met volgeladen accu's, theoretisch	50 – 70 km
Maximale obstakelhoogte	10 cm
Maximaal af te rijden obstakel (stoep)	10 cm
Bodemvrijheid	10 cm
Maximum (programmeerbare) snelheid vooruit	17 km/h
Minimale remweg (programmeerbaar)	3 m
Zithoek	7°
Zitdiepte	44 cm
Zitbreedte	48 cm
Zithoogte t.o.v. voetplateau (min. – max.)	40 – 54 cm
Leuninghoek	90-180°
Leuninghoogte	56 cm
Armlegger hoogte (tot zitting)	22 cm
Armlegger lengte (tot rugleuning)	33 cm
Draaicirkel	280 cm
Gewicht testdummy	160 kg
Maximaal gebruikersgewicht	160 kg
Benodigde bedieningskracht	Ca 1 N

Overige technische gegevens

Accu-capaciteit (naar keuze)	63 tot 80.5 Ah/5h (73Ah resp. 97Ah/20h)
Maximaal laadvermogen	12 Amp
Motor, transaxle	620 watt, 24V, 12,3- 21 Nm
Magneetrem	8 Nm 24V
Hoogte tussen voetplateau en bodem	15 cm
Demontabel voor transport	beperkt
Keerruimte	202 cm
Wielmaat	3.00 – 8

Voorzieningen

Mand	Ja
Verlichting	Ja
Remlichten	Ja
Richtingaanwijzers automatisch uit	Ja
Noodstop	Ja
Snelheidsbegrenzer in bochten	Ja
Claxon	Ja
Helling detectiesensor + waarschuwing	Optie
Snelheidsmeter en totaalafstand in km	Ja
Tripafstand in km	Ja
Klok + thermometer + datumaanduiding	Ja
Accu-indicatie	Ja
Stoel met dieptevering	TM 1
Acculader (Soneil 24122RF-B of 2416SRF)	6 / 8 Ampère, 24V
Cruise control	Optie
Voetgas	Optie

Testspecificatie

De scooter voldoet aan de volgende normen	
Eisen en testmethodes voor statische, -schok- en vermoeiingssterkte	ISO 7176-8
Klimaattest voor scooters	ISO 7176-9
Aandrijf- en besturingssystemen voor scooters	ISO 7176-14
Eisen voor weerstand tegen ontbranding	ISO 7176-16

Mijn aantekeningen

uw Revatak dealer:



Revatak B.V.

De Beaufortlaan 24

3768 MJ Soest

e-mail: solo@revatak.nl

website: www.revatak.nl